

MANUAL DE RODAPÉS INSTALAÇÃO, LIMPEZA E CUIDADOS



VILLA
Vinílico

A MARCA

Seja bem-vindo ao universo da Villa Vinílico, uma marca do grupo Villagres, que agora entra no mercado de vinílicos, pronta para revolucionar seus ambientes com uma abordagem inovadora e comprometida com a qualidade de vida.

Os produtos Villa Vinílico são produzidos no Brasil, com tecnologia de ponta, matérias-primas de primeira qualidade e com controle total da produção assegurando a qualidade superior ao produto, compondo uma linha versátil e eficiente de revestimentos para um projeto completo.

Nossa missão é oferecer soluções que vão além do revestimento, transformando seus espaços em verdadeiros cenários de conforto. A diversidade é o que nos inspira. Seja para residências, escritórios, ou ambientes comerciais, temos a solução perfeita para cada espaço.

Este material oferece informações técnicas, orientações e indicações de ferramentas quanto ao uso, limpeza e instalação dos produtos Villa Vinílico. É importante que as informações sejam lidas com atenção, buscando garantir que a instalação e cuidados sejam realizados corretamente, evitando, dessa forma, a perda da garantia.

VILLA
Vinílico

ÍNDICE

Rodapés.....	02
Características técnicas.....	02
Diferenciais.....	02
Modelos e dimensões.....	03
Embalagem e armazenagem.....	04
Segurança na obra.....	04
Verificação de lotes	05
Ferramentas para instalação.....	05
Recomendação de uso.....	06
Passo a passo da instalação	07
Pintura e acabamento.....	08
Limpeza e manutenção.....	08
Termo de garantia.....	10



Rodapés

Uma parede com acabamento transforma qualquer espaço. Este detalhe valoriza o piso e confere delicadeza e aconchego para qualquer ambiente.

Assim, os rodapés Villa Vinílico surgem como peças ideais para acabamento, podendo ser instalados em composição com outros revestimentos.

Características técnicas

O Rodapé Villa Vinílico é composto por:

- Poliestireno (EPS) 100% virgem;
- Uso de Masterbatches, que garantem cor consistente e propriedades técnicas superiores à peça final.
- Sistema de coextrusão, que confere durabilidade e maior resistência ao impacto.

Diferenciais

1 Os acabamentos em poliestireno podem ser aplicados sobre vários revestimentos como alvenarias, drywall, painéis de MDF, porcelanatos, cerâmicas e azulejos.

2 São resistentes à água e não estufam.

3 Podem receber pintura em esmalte acrílico à base de água. Eles possuem corte posterior na sua base, que permite a passagem de fios ou fita de LED.

4 - São resistentes à pragas e cupins.

Modelos e Dimensões:

Disponíveis nos modelos liso e liso com friso decorativo:

- Altura: 70mm
- Comprimento: Barras de 2400mm
- Espessuras: 9mm e 13mm

Liso | 70 x 2400mm

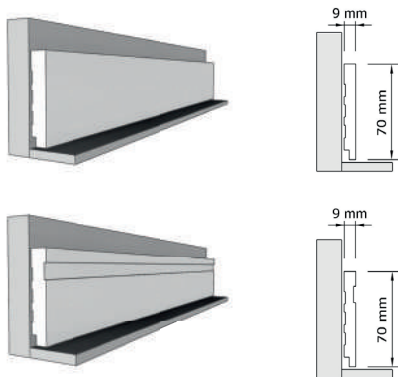

Frisado | 70 x 2400mm

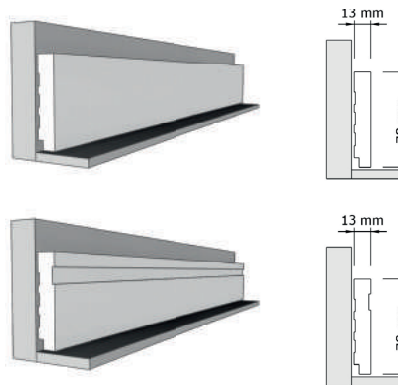

- Altura: 100mm
- Comprimento: Barras de 2400mm
- Espessuras: 9mm e 13mm

Liso | 100 x 2400mm

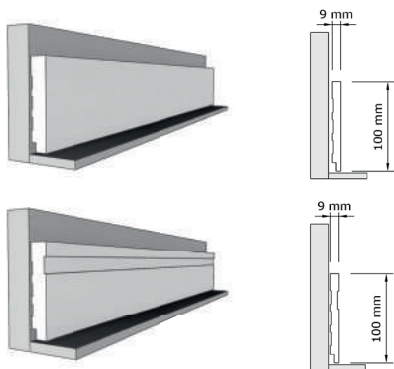

Frisado | 100 x 2400mm

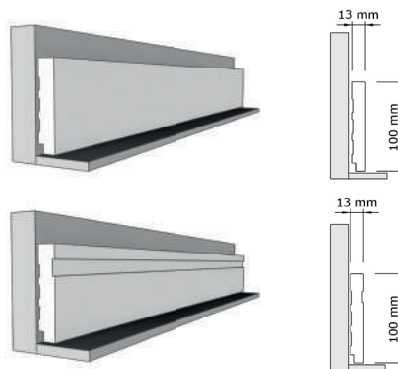

- Altura: 150mm
- Comprimento: Barras de 2400mm
- Espessuras: 9mm e 13mm

Liso | 150 x 2400mm

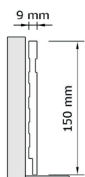
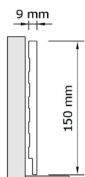

Frisado | 150 x 2400mm

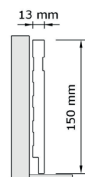
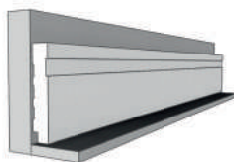
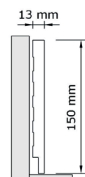

Embalagens:

	Altura (liso ou frisado)	Espessura	Uni. p/ caixa
1	70mm	9mm	28 unid. p/ caixa
2	70mm	13mm	26 unid. p/ caixa
3	100mm	9mm	26 unid. p/ caixa
4	100mm	13mm	20 unid. p/ caixa
5	150mm	9mm	15 unid. p/ caixa
6	150mm	13mm	15 unid. p/ caixa

Segurança na Obra

- Utilize equipamentos EPI adequados como óculos protetor quando utilizar adesivos.
- Mantenha atenção ao cortar e utilize a caixa com serra, ela garante que a peça não escape durante o corte.

Lotes

- Pode ocorrer diferença de tonalidade entre lotes.
- Considere uma quantidade adicional de no mínimo 10% do perímetro para reformas e ampliações futuras.
- Informação válida para todos os acabamentos de rodapé.

Armazenagem

No ponto de venda:

- Os rodapés Villa Vinílico são embalados individualmente, em embalagem plástica, para garantir sua integridade e não sujar.
- Mantenha as caixas na horizontal.
- Armazene em ambiente coberto, longe da incidência do sol, para evitar amarelamento e em local seco.

Na obra:

- Manter os perfis na horizontal para evitar que deformem, sempre longe do sol e da umidade.
- Não coloque peso sobre as caixas ou sobre o perfil, ele pode amassar e deformar.

Ferramentas para instalação

- Utilize as ferramentas adequadas e limpas para não marcar ou sujar a peça.
- Medidor de nível, metro ou trena e lápis para marcação;
- Caixa de ½ esquadria com serra para cortes em ângulos;
- Para instalação em grande volume, considere utilizar uma serra tico-tico.
- Martelo e marreta de borracha branca para evitar que o rodapé fique marcado;
- Lixa fina para acabamento;
- Adesivo acrílico para rodapé a base de água;
- Pistola para aplicação de adesivo;

- O próprio adesivo acrílico pode ser usado para calafetar as juntas e para dar acabamento no topo, laterais das peças e entre a parede;
- Cola super instantânea resistente à umidade;
- Fita Dupla face de 12mm, com boa fixação e resistência;
- Pano para limpeza.

Recomendação de uso

- Podem ser instalados sobre todo tipo de revestimento.

Os rodapés são para uso exclusivo em área internas e cobertas. Podem ser utilizados em áreas como cozinhas, lavanderias e lavabos.

Evite locais com incidência solar intensa e com umidade ascendente.

Não indicado para áreas externas, cobertas ou descobertas.

Instalação e acabamentos

Antes de instalar o rodapé:

- A parede deve estar limpa, sem pó e com no mínimo com uma demão de tinta;
- Seca, sem umidade ascendente ou que prejudiquem a aderência do adesivo;
- Verifique o prumo da parede com nível, as bases desalinhadas não conferem resistência para os adesivos e fitas, destacando facilmente o rodapé da parede.

Planeje sua instalação

- Para cálculo da metragem não desconte as portas. Considere comprar um adicional de 10% do perímetro do projeto para possíveis perdas nos cortes e diferença de tonalidade entre lotes.
- Evite emendas na instalação. As barras de rodapé possuem 2,40m. Caso a área de cobertura seja maior, verifique a melhor forma de disposição do rodapé antes de passar o adesivo.
- O corte deve ser feito em meia esquadria (ângulo de 45°) em ambos os encaixes, para que uma peça cubra completamente a outra.

Passo a Passo

- Meça a altura do rodapé escolhido nas paredes usando uma peça pequena do próprio rodapé como guia e com ela marque os pontos.
- Com a trena, meça a parede e marque as medidas nas peças no rodapé. Numere no verso para facilitar.
- Remova todos os resíduos provenientes dos cortes, com uma lixa fina.
- Para cortar os ângulos de 45°, use a caixa de corte, ela confere maior precisão e melhor acabamento nos encaixes.
- A distância de cada corte deve ser igual a espessura da barra, verifique se a espessura adquirida foi 9mm ou 13mm.
- Após os cortes definidos, passe cola de rodapé no verso da peça com uma pistola.

A aplicação do adesivo:

Aplique com pistola de metal e adesivo para rodapé em movimentos contínuos e sinuosos (zigue - zague);

Considere para melhor aderência:

- Para os rodapés de 70mm, aplique 2 cordões de cola.
- Para os rodapés de 100mm, aplique 2 cordões de cola.
- Para os rodapés de 150mm, aplique 3 cordões de cola.

Instalação com fita dupla face:

- Utilize sempre fitas de boa qualidade;
- Limpe o verso da régua com pano seco e limpo para tirar todo o pó;
- Instale a fita a cada 20cm no verso da barra e no sentido horizontal, dando preferência para as extremidades;

- Pressione as peças contra a parede e mantenha pressão por alguns minutos. Utilize um martelo de borracha clara para auxiliar;
- Tire todo excesso de cola das laterais e no topo da peça com um pano limpo e úmido;
- Alguns adesivos também podem ser usados para calafetar e dar acabamento no topo e entre as emendas dos rodapés. Consulte o fabricante.

Pintura do Rodapé

Os rodapés Villa Vinílico saem de fábrica com um acabamento branco, liso e fosco.

Podem ser pintados novamente com tinta esmalte acrílico à base de água, nos acabamentos acetinado e brilhante. Neste caso siga orientações específicas para manutenção.

Utilize tintas de boa qualidade para maior durabilidade.

Limpeza do rodapé

Para limpeza do rodapé, use água limpa com detergente neutro diluído, um pano ou esponja macia.

Evite bater com vassoura, rodo ou aspirador no rodapé, e assim retardar a primeira manutenção.

Não utilize produtos abrasivos ou com removedores a base de solvente, eles danificam o acabamento e mancham a peça.

Aguarde 24 horas para lavar o piso e assim garantir que o adesivo seque totalmente evitando infiltrações.

A snake plant (Sansevieria) with its characteristic upright, striped green leaves is planted in a rectangular, light-colored stone planter. The planter is filled with dark brown pebbles. On the front face of the planter, the Latin phrase "Tudo volta a florescer" is engraved in a cursive, copper-colored font. The planter sits on a light-colored tiled floor with a white baseboard visible at the bottom.

Tudo volta a florescer

Termo de garantia

Para download do Termo de Garantia, acesse o site www.villagres.com.br

Garantia de 5 anos contra defeitos de fabricação.

Produtos instalados ou pintados perdem a garantia de fábrica;

Caso o produto apresente alguma avaria visual, não instale e entre em contato com o lojista ou representante;

A garantia não cobre instalação em:

- Áreas externas;
- Ambientes com comprovada umidade ascendente;
- Uso de adesivos inadequados;
- Uso de material de limpeza abrasivo e materiais solventes;
- Uso de fitas adesivas na superfície;
- Tintas e acabamentos aplicados em obra.

Em caso de dúvidas entre em contato com o SAC - Serviço de Atendimento ao Consumidor | 08000 17 5767 | 19 3545-9067



www.villagres.com.br

VILLA
Vinílico

www.villagres.com.br

Para mais informações, contate nosso
SAC - Serviço de Atendimento ao Consumidor
08000 17 5767 | 19 3545-9067